



## LETTRE DE SERVICE SERVICE LETTER

MODEL/YEAR MODÈLE/ANNÉE	DATE OF ISSUE DATE DE PUBLICATION	BULLETIN NUMBER NUMÉRO DU BULLETIN
<b>VOIR PLUS BAS</b>	<b>31 MAI 2021</b>	<b>H-1-21</b>

### RÉGLAGE DE LA VISÉE DES SYSTÈMES D'AIDE À LA CONDUITE

#### S'APPLIQUE À

Tous les modèles équipés d'un radar à ondes millimétriques, d'une caméra FCW/LDW, d'une caméra multiusage, d'une caméra multi-angle, et d'un radar du système d'information d'angle mort.

Plusieurs véhicules Acura sont dotés de systèmes de sécurité et d'aide à la conduite avancés afin d'avertir le conducteur ou d'appliquer les freins pour aider à éviter une collision ou en réduire l'impact. Il est très important de vous familiariser avec ces systèmes et de savoir comment procéder au réglage de la visée des unités de caméra ou de radar. Cette publication de soutien à la tâche couvre le fonctionnement de chaque système d'aide à la conduite, les outils requis pour effectuer correctement le réglage de la visée d'une unité de caméra ou de radar, les exigences générales pour le réglage de la visée, de même que des conseils de dépannage.

Système	Abréviation	Description
Régulateur de vitesse adaptatif	ACC	Ce système permet de maintenir la vitesse du véhicule constante et utilise un réglage prédéterminé de la distance de suivi du véhicule détecté qui se trouve en avant. Pour les modèles dotés de la fonction de suivi à basse vitesse (LSF), si le véhicule qui se trouve en avant ralentit pour s'arrêter, le véhicule équipé de la fonction LSF ralentira pour effectuer un arrêt.
Feux de route automatiques	AHB	Ce système fait passer automatiquement les feux de croisement aux feux de route à l'aide de la caméra multiusage, selon les conditions routières, les véhicules circulant en sens inverse et les véhicules se trouvant en avant.
Information d'angle mort	BSI	Ce système peut détecter des véhicules se trouvant dans des zones d'alertes près du véhicule, en particulier aux endroits offrant une mauvaise visibilité, communément appelés angles morts.
Système de freinage à réduction d'impact <sup>MC</sup>	CMBS <sup>MC</sup>	Ce système vous avertit lorsqu'il y a une possibilité de collision frontale avec un véhicule ou avec un piéton détecté devant votre véhicule. Il réduit également la vitesse du véhicule pour aider à minimiser la gravité de la collision si celle-ci semble inévitable.
Alerte de trafic transversal	CTM	Ce système surveille les zones des coins arrière du véhicule à l'aide des radars BSI lors de la marche arrière, et il vous avertit lors de la détection d'un véhicule qui s'approche d'un coin arrière.
Alerte de collision avant	FCW	Ce système vous avertit lorsqu'il y a une possibilité de collision frontale avec un véhicule détecté devant votre véhicule.

Systeme	Abréviation	Description
Avertissement de sortie de voie	LDW	Ce système vous avertit lorsqu'il détermine que le véhicule semble franchir involontairement les marquages de voie.
Système d'aide au respect des voies	LKAS	Ce système agit sur la direction pour aider à garder le véhicule au centre de la voie détectée et donne des alertes sonores et visuelles s'il détecte que le véhicule dévie de sa voie.
Système de caméra multi-angle	MVCS	Ce système affiche à l'écran du système audio et de navigation une image des endroits offrant une mauvaise visibilité, communément appelés angles morts, selon différents angles, à l'aide de quatre caméras.
Système d'atténuation de sortie de route	RDM	Ce système détecte si le véhicule dévie trop de sa voie vers l'accotement sans qu'un clignotant ne soit activé et peut intervenir légèrement sur la direction pour garder le véhicule sur la route ou appliquer les freins pour prévenir que le véhicule ne quitte complètement la route.
Assistance dans les embouteillages	TJA	Ce système règle la vitesse du véhicule pour maintenir l'intervalle programmé entre le véhicule et le véhicule détecté devant. Il peut également appliquer une certaine force au volant pour maintenir le véhicule au centre de la voie détectée lors de la conduite en circulation dense.

## EMPLACEMENT DES COMPOSANTS

### Radars à ondes millimétriques

En général, le radar à ondes millimétriques est fixé directement derrière ou en dessous de l'emblème Acura à l'avant. Sur certains modèles comme le MDX et la TLX, le radar est monté vers le côté, derrière la calandre avant.

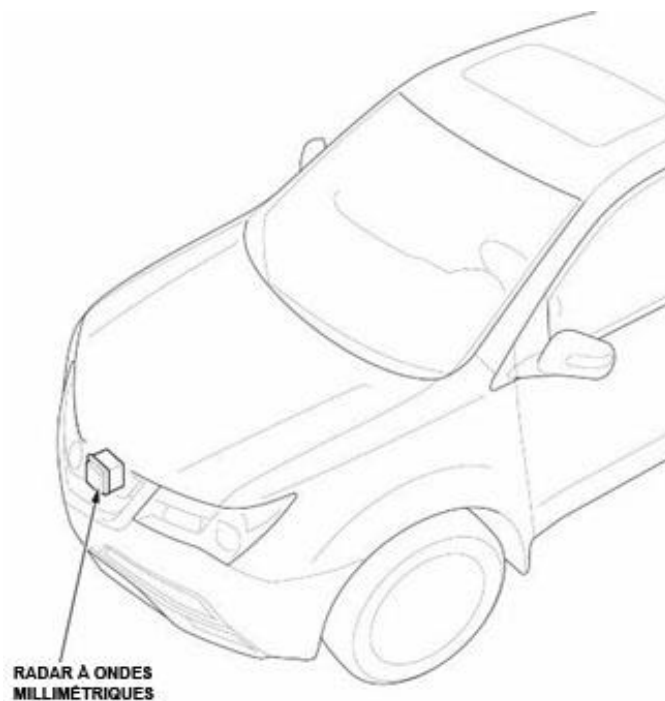

## Caméra multiusage, caméra FCW/LDW

Bien que son contrôle et son fonctionnement diffèrent, la caméra du système d'aide au respect des voies (LKAS), multiusage, ou du système FCW/LDW est montée juste au-dessus du rétroviseur intérieur. Les types de caméras diffèrent selon le modèle et l'année. Deux caméras (LKAS et FCW/LDW) peuvent être utilisées pour des modèles plus âgés, comparativement à une seule caméra (multiusage) pour les modèles plus récents.

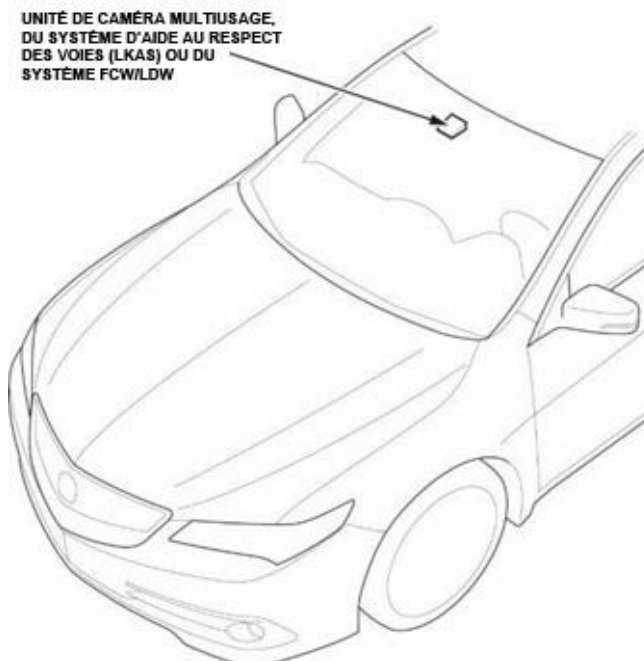

## Système de caméra multi-angle

Les caméras utilisées par ce système sont montées sur la calandre avant, sur les rétroviseurs droit et gauche, et la caméra de marche arrière est également utilisée.

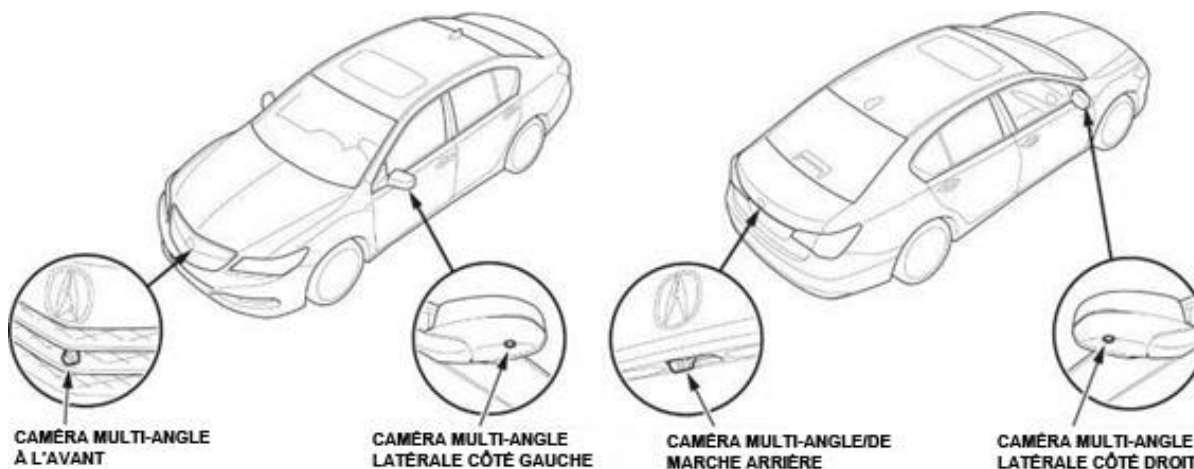

## Radars BSI

Les unités du radar BSI sont installées des côtés gauche et droit du panneau de carrosserie arrière, derrière le pare-chocs arrière. Les positions de montage des unités du radar BSI peuvent varier, selon le modèle.

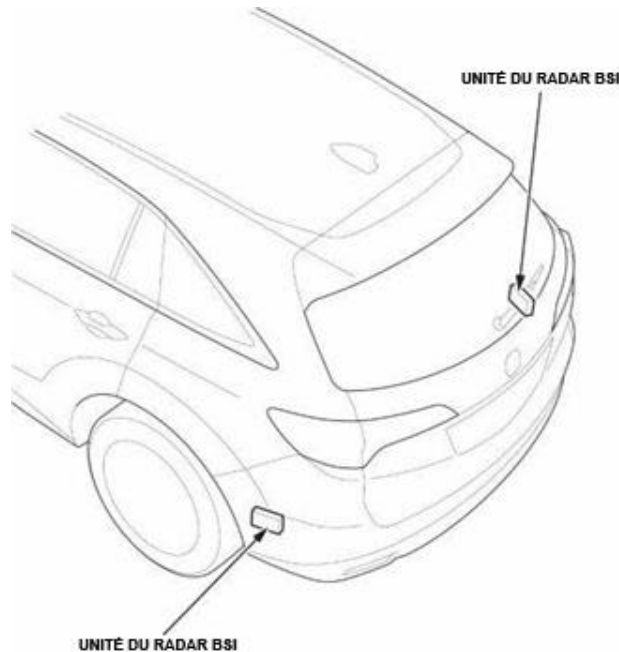

## LORSQUE LE RÉGLAGE DE LA VISÉE EST REQUIS

Le réglage approprié de la géométrie des roues, de la structure de la carrosserie et de la caméra/du radar est essentiel au bon fonctionnement des fonctions des systèmes d'aide à la conduite des véhicules Acura.

### REMARQUE :

- Veuillez toujours consulter le Manuel de service du modèle concerné de même que le tableau suivant afin de déterminer à quel moment le réglage du radar ou de la caméra doit être fait. Le tableau ci-dessous pourrait ne pas indiquer tous les types de réparation de collision pour lesquels le réglage de la visée du radar ou de la caméra serait requis. La nécessité d'effectuer le réglage de la visée d'un radar ou d'une caméra doit être déterminée par l'étendue des dommages ou des réparations faites sur le véhicule.
- Si le réglage de la visée d'un radar ou d'une caméra est requis à la suite d'une collision, une vérification de la géométrie des quatre roues doit être faite. Si la géométrie des roues n'est pas conforme aux spécifications, celle-ci doit être corrigée avant de procéder au réglage de la visée de toute caméra ou de tout radar.
- Sauf s'il existe une indication contraire dans le Manuel de service ou dans l'information de service disponible, l'étalonnage des systèmes de caméra et de radar n'est PAS requis à la suite d'un réglage de la géométrie des roues.
- L'exigence d'un réglage de la géométrie des quatre roues doit être déterminée par l'étendue des dommages et des réparations faites sur le véhicule.

Système	À quel moment faire le réglage de la visée	Remarques
Radar à ondes millimétriques	L'unité du radar à ondes millimétriques a été retirée et réinstallée.	
	L'unité du radar à ondes millimétriques a été remplacée.	Commandez toujours un radar de remplacement neuf en utilisant le NIV.
	À la suite d'une réparation de collision qui nécessiterait au moins une réparation du plastique souple du pare-chocs avant, à moins de 300 mm de l'unité de radar à ondes millimétriques.	
	À la suite d'une réparation de collision qui a nécessité une réparation structurelle de la carrosserie.	Les dommages structurels, y compris tout dommage au-delà d'abrasions cosmétiques mineures aux parties soudées, rivetées ou collées de la carrosserie monocoque ainsi qu'aux renforts de pare-chocs, aux poutres anti-intrusion des portières, ou aux cloisons avant boulonnées.
	À la suite du déploiement d'un composant du système de retenue supplémentaire (SRS).	
	Si les codes d'anomalie suivants sont enregistrés : <ul style="list-style-type: none"> <li>• <b>P2583-54</b> (réglage de la visée du radar à ondes millimétriques incomplet)</li> <li>• <b>P2583-64</b> (erreur de réglage de la visée du radar à ondes millimétriques)</li> <li>• <b>P2583-97</b> (poussière ou saleté sur le radar à ondes millimétriques)</li> </ul>	<ul style="list-style-type: none"> <li>• Vous devez d'abord suivre la procédure de dépannage de codes d'anomalie, et seulement procéder au réglage de la visée lorsqu'on vous le demande.</li> <li>• Tout autre code d'anomalie indiqué doit être corrigé avant de faire le réglage de la visée; si cela n'est pas fait, le réglage de la visée pourrait échouer.</li> </ul>

Système	À quel moment faire le réglage de la visée	Remarques
Radar du système d'information d'angle mort	L'unité du radar BSI a été retirée et réinstallée.	
	L'unité du radar BSI a été remplacée.	Si l'unité du radar BSI a été remplacée en raison de dommages, vous devez suivre la procédure de vérification de la zone de fixation de l'unité du radar BSI avant d'installer l'unité du radar BSI neuve.
	Après le remplacement ou la réparation de panneaux de carrosserie sur lesquels l'unité du radar BSI est fixée.	Vous devez suivre la procédure de vérification de la zone de fixation de l'unité du radar BSI lorsque la réparation est terminée et avant d'installer l'unité du radar BSI.
	À la suite d'une réparation de collision qui a nécessité une réparation structurelle de la carrosserie à l'arrière du véhicule.	Vous devez suivre la procédure de vérification de la zone de fixation de l'unité du radar BSI lorsque la réparation est terminée.
	Si les codes d'anomalie suivants sont enregistrés : <ul style="list-style-type: none"> <li>• <b>B18B8</b> (mauvais alignement de l'azimut de l'unité radar du côté gauche)</li> <li>• <b>B1E68</b> (mauvais alignement de l'azimut de l'unité radar du côté droit)</li> </ul>	Vous devez d'abord suivre la procédure de dépannage de codes d'anomalie et procéder au réglage de la visée seulement lorsqu'on vous le demande.

Système	À quel moment faire le réglage de la visée	Remarques
Caméra multiusage ou caméra FCW/LDW	Le pare-brise a été retiré et réinstallé.	
	Le pare-brise a été remplacé.	Le pare-brise de remplacement doit être un pare-brise de remplacement Acura d'origine. L'installation d'un pare-brise provenant du marché des pièces de rechange provoquera la défaillance du réglage de la visée ou un mauvais fonctionnement du système d'aide à la conduite.
	L'unité de caméra multiusage ou l'unité de caméra FCW/LDW a été retirée et réinstallée.	
	L'unité de caméra multiusage ou l'unité de caméra FCW/LDW a été remplacée.	Commandez toujours une unité de caméra de remplacement neuve en utilisant le NIV.
	À la suite d'une réparation de collision ayant nécessité une réparation structurelle de la carrosserie.	Les dommages structurels, y compris tout dommage au-delà d'abrasions cosmétiques mineures aux parties soudées, rivetées ou collées de la carrosserie monocoque ainsi qu'aux renforts de pare-chocs, aux poutres anti-intrusion des portières, ou aux cloisons avant boulonnées.
	À la suite du déploiement d'un composant du système de retenue supplémentaire (SRS).	
	<p>Si les codes d'anomalie suivants sont enregistrés :</p> <p><b>Unité de caméra multiusage</b></p> <ul style="list-style-type: none"> <li>• <b>B2A60-52</b> (réglage incomplet de la visée dynamique pour la caméra)</li> <li>• <b>B2A60-54</b> (réglage incomplet de la visée statique pour la caméra)</li> </ul> <p><b>Unité de caméra FCW/LDW</b></p> <ul style="list-style-type: none"> <li>• <b>B2A60-54</b> (réglage incomplet de la visée de l'unité de caméra FCW/LDW)</li> <li>• <b>B2A60-54</b> (réglage incomplet de la visée de l'unité de caméra FCW/LDW)</li> </ul>	<ul style="list-style-type: none"> <li>• Vous devez d'abord suivre la procédure de dépannage de codes d'anomalie et seulement procéder au réglage de la visée lorsqu'on vous le demande.</li> <li>• Tout autre code d'anomalie indiqué doit être corrigé avant de faire le réglage de la visée; si cela n'est pas fait, le réglage de la visée pourrait échouer.</li> </ul>

Système	À quel moment faire le réglage de la visée	Remarques
Caméra multi-angle	Suivant le remplacement, le retrait ou la réinstallation des composants suivants : <ul style="list-style-type: none"> <li>• Caméra avant</li> <li>• Caméra de marche arrière</li> <li>• Caméra latérale droite ou gauche</li> <li>• Ensemble de rétroviseur extérieur électrique</li> <li>• Couvercle inférieur du boîtier de rétroviseur (certains modèles)</li> <li>• Pare-chocs avant</li> <li>• Calandre avant</li> <li>• Portière du conducteur ou du passager avant</li> <li>• Hayon</li> <li>• Coffre</li> </ul>	Consultez l'information de service appropriée pour les détails.
	Suivant le réglage des composants suivants : <ul style="list-style-type: none"> <li>• Portière du conducteur ou du passager avant</li> <li>• Hayon</li> <li>• Coffre</li> </ul>	
	Après avoir effectué toute réparation de collision sur la portière du conducteur ou du passager avant.	
	Si le code d'anomalie B14B3-54 (réglage incomplet de la visée pour la caméra) est généré.	



## RENSEIGNEMENTS SUR LES OUTILS

Utilisez le tableau ci-dessous pour vous assurer d'avoir tous les outils requis pour faire la procédure de réglage de la visée. Consultez les IMAGES DES OUTILS pour vous assurer d'avoir toutes les pièces nécessaires.

### Réglage de la visée du radar

Système radar	Numéro de l'outil	Description de l'outil	Remarques
Radar à ondes millimétriques	07AAJ-STKA210	Ensemble de réglage de la géométrie des roues	
	07AAJ-STKA220	Ensemble de support sur pied	Non disponible et remplacé par l'ensemble de support sur pied (N/O : 07AAJ-TK8A100). Inclut : Ensemble de réflecteur (N/O : 07AAJ-STKA200).
	07AAJ-TK8A100	Ensemble de support sur pied	Remplace l'ensemble de support sur pied (N/O : 07AAJ-STKA220). Doit être utilisé avec l'ensemble de réflecteur (N/O : 07AAJ-STKA200).
	07AAJ-STKA200	Ensemble de réflecteur	Utilisé avec l'ensemble de support sur pied (N/O : 07AAJ-TK8A100). Peut également être utilisé comme remplacement de l'ensemble de réflecteur inclus dans l'ensemble de support sur pied (N/O : 07AAJ-STKA220).
	07AAG-5R0A100	Support d'amortisseur à gaz, court	L'application varie selon le modèle.
	Non disponible	Support d'amortisseur à gaz, long	Inclus avec l'ensemble de réglage de la géométrie des roues (N/O 07AAJ- STKA210). N'est pas vendu séparément. L'application varie selon le modèle.
	07AAA-TGVA100	Régleur de radar de 3,5 mm	Tournevis de réglage pour les modèles Acura plus récents.
Radar du BSI	07AAJ-STKA220	Ensemble de support sur pied	Non disponible et remplacé par l'ensemble de support sur pied (N/O : 07AAJ-TK8A100).
	07AAJ-TK8A100	Ensemble de support sur pied	Remplace l'ensemble de support sur pied (N/O : 07AAJ-STKA220).
	07AAJ-STKA150	Cadre pour jante	Non disponible et remplacé par le cadre pour jante (N/O : 07AAJ-TK8A150).
	07AAJ-TK8A150	Cadre pour jante	
	07AAJ-STKA160	Ensemble de cibles	Inclut une règle rectifiée et un fil à plomb.
	07AAJ-STKA170	Indicateur d'angle	

#### REMARQUES :

- Le petit niveau à bulle utilisé pour le radar à ondes millimétriques est inclus avec l'ensemble de réglage de la géométrie des roues (N/O 07AAJ-STK210) et n'est pas vendu séparément. Si un remplacement est requis, la pièce peut être achetée par l'entremise du site Web [www.mcmaster.com](http://www.mcmaster.com) sous le N/P 3338A14.
- Le fil à plomb utilisé pour les systèmes radars est inclus avec l'ensemble de cibles (N/O 07AAJ-STK160) et n'est pas vendu séparément. Si un remplacement est requis, un fil à plomb disponible en vente libre peut être utilisé.

## Réglage de la visée de la caméra

Système de caméra	Numéro de l'outil	Description de l'outil	Remarques
Caméra multiusage	07AAJ-STKA210	Ensemble de réglage de la géométrie des roues	
	07AAJ-STKA220	Ensemble de support sur pied	Non disponible et remplacé par l'ensemble de support sur pied (N/O : 07AAJ- TK8A100).
	07AAJ-TK8A100	Ensemble de support sur pied	Remplace l'ensemble de support sur pied (N/O : 07AAJ-STKA220).
	07AAK-5K0A110	Support de fixation	
	07AAK-5K0A120	Pôle sur socle	
	07AAB-TYPA020	Ensemble de support de cibles	L'application varie selon le modèle. Consultez l'information de service appropriée pour la procédure de réglage de la visée.
	070AK-TYPA030	Ensemble de cibles	L'application varie selon le modèle. Consultez l'information de service appropriée pour la procédure de réglage de la visée.
	07AAK-5K0A100	Ensemble de cibles	Inclut le grand niveau à bulle et le fil à plomb.
	07AAG-5R0A100	Support d'amortisseur à gaz, court	L'application varie selon le modèle.
	Non disponible	Support d'amortisseur à gaz, long	Inclus avec l'ensemble de réglage de la géométrie des roues (N/O 07AAJ- STKA210). N'est pas vendu séparément. L'application varie selon le modèle.
Caméra FCW/LDW	07AAJ-STKA210	Ensemble de réglage de la géométrie des roues	
	07AAJ-STKA220	Ensemble de support sur pied	Non disponible et remplacé par l'ensemble de support sur pied (N/O : 07AAJ-TK8A100).
	07AAJ-TK8A100	Ensemble de support sur pied	Remplace l'ensemble de support sur pied (N/O : 07AAJ-STKA220).
	07AAK-5K0A110	Support de fixation	
	07AAK-5K0A120	Pôle sur socle	
	07AAK-5K0A100	Ensemble de cibles	Inclut le grand niveau à bulle et le fil à plomb.
	07AAG-5R0A100	Support d'amortisseur à gaz, court	L'application varie selon le modèle.
	Non disponible	Support d'amortisseur à gaz, long	Inclus avec l'ensemble de réglage de la géométrie des roues (N/O 07AAJ- STKA210). N'est pas vendu séparément. L'application varie selon le modèle.

Système de caméra	Numéro de l'outil	Description de l'outil	Remarques
Système de caméra multi-angle	07AAJ-STKA210	Ensemble de réglage de la géométrie des roues	
	070AK-SLEA110	Cible à 8 points	Inclut une cible. Deux personnes sont requises pour faire le réglage de la visée.
	070AK-SLEA120	Feuille pour masquer	Également utilisée pour l'inspection de l'image de la caméra multi-angle
	07AAG-5R0A100	Support d'amortisseur à gaz, court	L'application varie selon le modèle.
	Non disponible	Support d'amortisseur à gaz, long	Inclus avec l'ensemble de réglage de la géométrie des roues (N/O 07AAJ- STKA210). N'est pas vendu séparément. L'application varie selon le modèle.

**REMARQUE :** Le fil à plomb utilisé pour certains modèles est inclus avec l'ensemble de cibles (N/O 07AAK-5K0A100) et n'est pas vendu séparément. Si un remplacement est requis, un fil à plomb disponible en vente libre peut être utilisé.

### Matériel et outils supplémentaires

En plus des outils spéciaux Acura indiqués plus haut, le matériel et les outils suivants sont requis :

- Ruban à mesurer disponible en vente libre, d'une longueur d'au moins 33 pieds (10 mètres)
- Ruban-cache (Acura recommande l'utilisation du ruban 3M ScotchBlue<sup>MC</sup> bleu pour peintres)
- Marqueur ou crayon-feutre

## IMAGES D'OUTILS ET CONTENU

### Ensemble de réglage de la géométrie des roues (N/O 07AAJ-STKA210)

Contenu	
Support de centrage sur pied	Corde
Support d'amortisseur à gaz, long	Petit niveau à bulle



### Ensemble de support sur pied (N/O 07AAJ-STKA220)

Contenu	
Support de cible en PVC sur pied	Pointeur
Réflecteur	Collet avec vis en plastique



### Régleur de radar de 3,5 mm (N/O 07AAA-TGVA100)



**Support sur pied (N/O 07AAJ-TK8A100)**



**Ensemble de réflecteur (N/O 07AAJ-STKA200)**

Contenu		
Pointeur	Réflecteur	Collet avec vis en plastique



**Cadre pour jante (N/O 07AAJ-TK8A150)**



**Ensemble de cibles (N/O 07AAJ-STKA160)**

Contenu		
Cible	Fil à plomb	Règle rectifiée



**Indicateur d'angle (N/O 07AAJ-STKA170)**

Contenu	
Indicateur d'angle	Pointeur laser avec piles



**Support de fixation (N/O 07AAK-5K0A110)**



**Pôle pour support sur pied (N/O 07AAK-5K0A120)**

**REMARQUE :** Cet outil doit être utilisé avec le support sur pied (07AAJ-TK8A100).



**Ensemble de support de cibles (N/O 07AAB-TYPA020)**

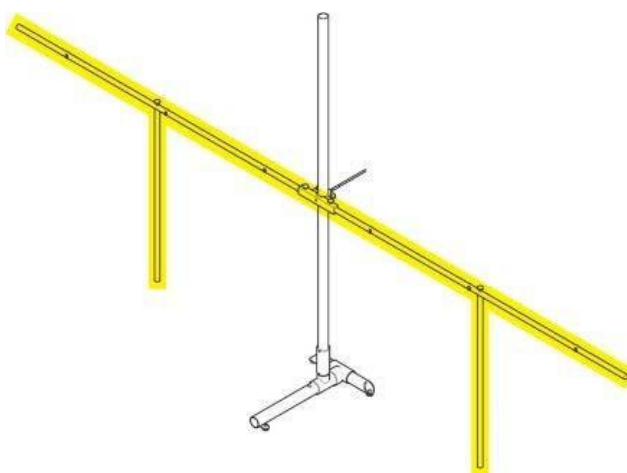

**Ensemble de cibles (N/O 070AK-TYPA030)**

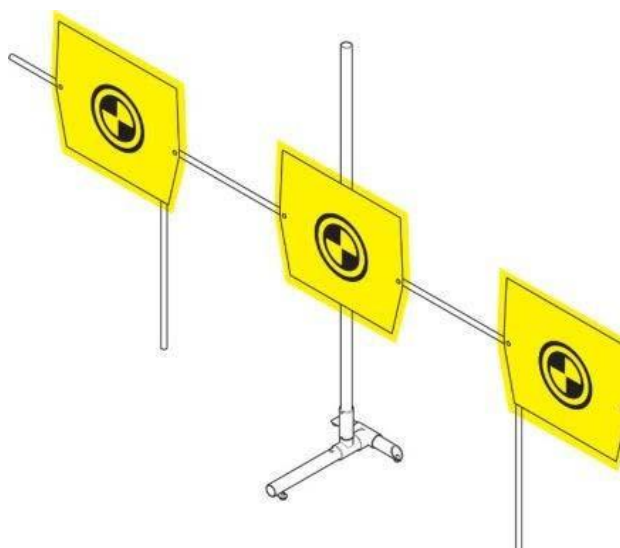

**Ensemble de cibles (N/O 07AAK-5K0A100)**

Contenu		
Cibles	Fil à plomb	Niveau à bulle

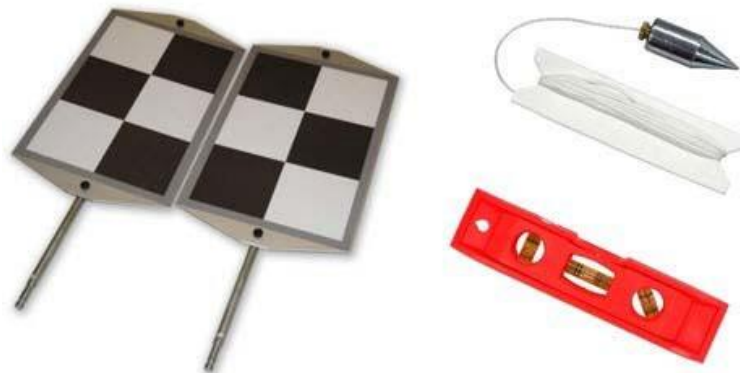

**Support d'amortisseur à gaz, court (N/O 07AAG-5R0A100)**

**REMARQUE :** Le support d'amortisseur à gaz long est similaire.



**Cible à 8 points (N/O 070AK-SLEA110)**

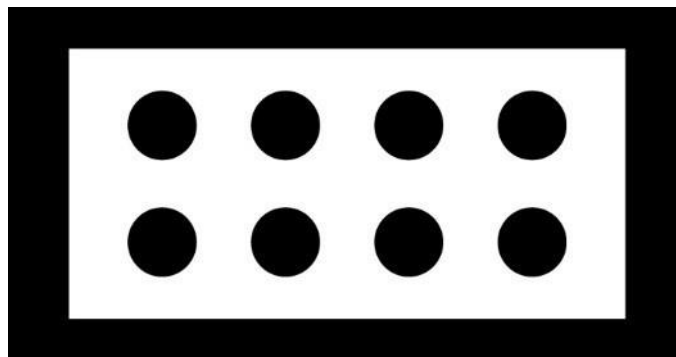

**Feuille pour masquer (N/O 070AK-SLEA120)**





## RÉGLAGE DE LA VISÉE DES RADARS ET DES CAMÉRAS

### Réglage de la visée du radar à ondes millimétriques

Pour faire le réglage de la visée du radar à ondes millimétriques, vous aurez besoin de placer une cible triangulaire en métal en avant du véhicule et d'utiliser le système i-HDS. Pour compléter le processus de réglage de la visée, vous devez faire un réglage horizontal et vertical.

#### Réglage vertical

Il existe deux façons d'effectuer le réglage vertical, selon le modèle :

- Réglage manuel sans utiliser le système i-HDS : Utilisez le boulon de réglage vertical et un niveau à bulle placé sur l'unité radar pour faire le réglage du radar. Cela doit être fait avant de configurer le système i-HDS et de positionner la cible.
- Réglage manuel avec le système i-HDS : Branchez le système i-HDS puis positionnez la cible lorsqu'on vous le demande. Utilisez les valeurs du système i-HDS pour faire le réglage de la visée en tournant le boulon de réglage vertical.

#### Réglage horizontal

Il existe deux façons d'effectuer le réglage horizontal, selon le modèle :

- Réglage électronique avec le système i-HDS : Fait après le réglage vertical (méthode sans le système i-HDS), le système i-HDS effectue le réglage de la visée sur un plan horizontal. Aucun réglage physique n'est requis.
- Réglage manuel ou électronique avec le système i-HDS : Fait simultanément avec le réglage vertical. Utilisez les valeurs du système i-HDS pour faire le réglage de la visée en tournant le boulon de réglage horizontal.

### Réglage de la visée de la caméra multiusage ou FCW/LDW

Pour la caméra multiusage, il est nécessaire d'effectuer la procédure de visée statique et de visée dynamique à l'aide du système i-HDS. Le réglage de la visée statique s'effectue avec le véhicule immobile et vise une cible immobile. Les véhicules auront besoin de 2 ou 3 cibles, selon le modèle. Le réglage de la visée dynamique se fait pendant la conduite, grâce aux marquages de voies.

**REMARQUE** : Certains véhicules Acura plus récents nécessitent seulement un réglage de la visée statique. Consultez l'information de service appropriée pour cette procédure.

Le réglage de la visée des caméras FCW/LDW se fait de deux façons, selon le modèle. Certains modèles requièrent le réglage de la visée statique et de la visée dynamique. Certains autres modèles ne requièrent que le réglage de la visée dynamique.

Système de caméra	Le système HDS ou i-HDS est-il requis?	Réglage de la visée statique	Réglage de la visée dynamique
Caméra multiusage	Oui	Oui	Varie selon le modèle.
Caméra FCW/LDW	Oui	Oui	Oui

## Réglage de la visée de la caméra multi-angle et inspection de l'image

Les quatre caméras utilisées par le système de caméra multi-angle sont orientées en utilisant une cible immobile posée sur le sol à l'avant, à l'arrière et des deux côtés du véhicule immobile. La procédure de réglage de la visée nécessite le système i-HDS et l'écran du système audio ou audio-navigation.

La procédure de réglage de la visée se divise en quatre zones : avant, arrière, côté gauche, côté droit. Il n'est pas nécessaire de faire le réglage de la visée de toutes les caméras à la fois. Faites le réglage de la visée de la caméra applicable au composant qui a été retiré, ajusté, ou qui requiert un nouveau réglage. Vous trouverez ci-dessous des directives générales pour identifier pour quelle caméra le réglage de la visée doit être fait. Consultez toujours l'information de service appropriée pour connaître les conditions.

Composants retirés ou ajustés	Réglage de la visée de la caméra
Caméra latérale, rétroviseur électrique, couvercle inférieur du boîtier de rétroviseur, ou portière avant	Caméra latérale
Caméra avant, pare-chocs avant, ou calandre avant	Caméra avant
Caméra de marche arrière ou de hayon/coffre	Caméra arrière

Si vous devez faire le réglage de la visée des quatre caméras, veuillez le faire en suivant cet ordre :

1. Caméra avant
2. Caméra arrière
3. Caméra latérale, côté gauche
4. Caméra latérale, côté droit

Après avoir fait le réglage de la visée de toute caméra, assurez-vous de faire l'inspection de l'image de la caméra multi-angle selon l'information de service.

### Inspection de la visée du radar BSI

Vous devez inspecter les unités du radar BSI pour vous assurer que leur visée est adéquate. Il s'agit d'une inspection statique à l'aide d'un laser et de cibles positionnées à la gauche et à la droite à l'arrière du véhicule. Vous n'avez pas besoin du système i-HDS. Si les lasers pointent dans les limites des cibles, la visée est bonne et l'inspection est terminée. Cependant, si les lasers ne pointent pas dans les limites des cibles, une deuxième inspection est requise pour vérifier la zone de fixation de l'unité radar pour toute trace de dommage.

### EXIGENCES GÉNÉRALES POUR LE RÉGLAGE DE LA VISÉE

Même si les procédures de réglage de la visée de l'unité radar et de la caméra sont différentes, les exigences générales pour le réglage de la visée sont les mêmes. Voici les exigences minimales pour le véhicule et pour la zone de réglage de la visée.

#### Exigences concernant le véhicule

- La suspension n'a pas été modifiée.
- Les dimensions et la pression des pneus sont adéquates selon les indications de l'étiquette apposée sur le montant de portière du côté conducteur.
- Le réservoir de carburant est plein.
- Tout le chargement excédentaire est retiré, à l'exception de l'ensemble d'outils et de la roue de secours (si le véhicule en est équipé).
- Toutes les portières sont fermées.
- La transmission est en position de stationnement « P » (au point mort pour les versions à transmission manuelle) et le frein de stationnement est engagé.

- Les roues sont orientées droit devant.
- Aucun objet ne se trouve sur le tableau de bord, le capot ou le pare-brise.
- Il n'y a pas de saleté ou de débris autour de l'unité radar ou de la caméra.

#### **Exigences concernant la zone de réglage de la visée**

- Faites le réglage de la visée dans un endroit bien éclairé, comme dans l'atelier. Évitez de faire ce réglage à l'extérieur puisque certaines conditions météorologiques peuvent avoir un effet sur les résultats du réglage de la visée.
- Veuillez vous assurer qu'il y a assez d'espace (voir ci-dessous). Évitez les endroits ayant des colonnes et de grosses boîtes à outils à proximité. Veuillez également éviter de faire le réglage de la visée devant des portes de garage en métal, des volets, ou des grilles en acier au sol.
- N'utilisez pas les dimensions indiquées pour le positionnement des cibles.

**Réglage de la visée du radar, de la caméra FCW/LDW ou de la caméra multiusage**

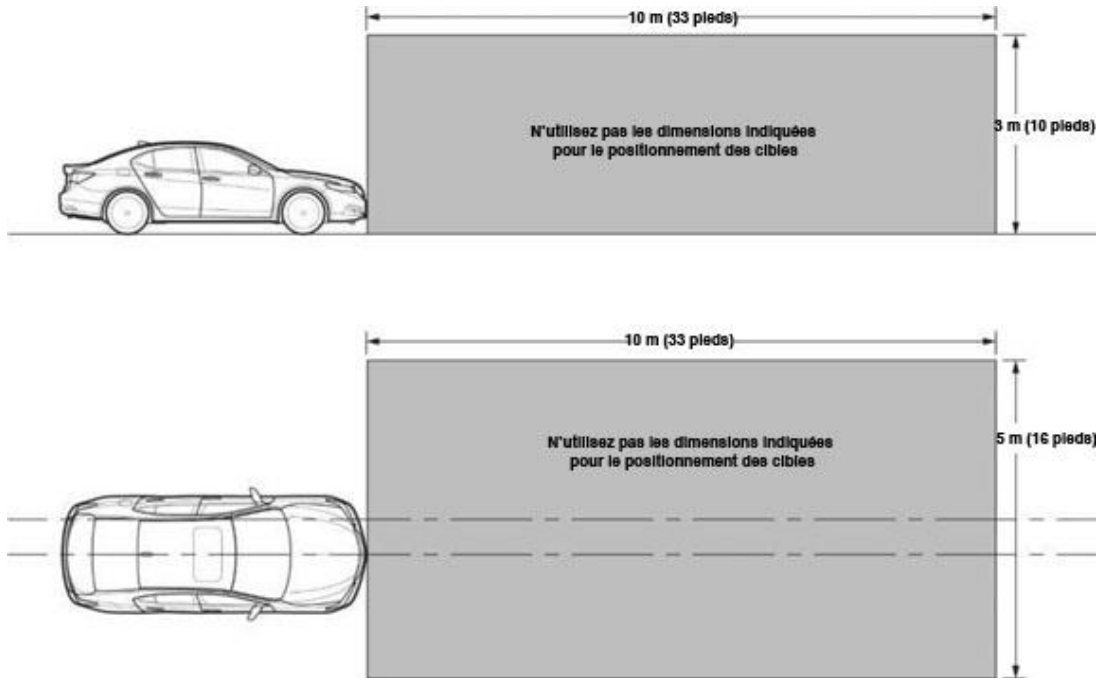

**Réglage de la visée du radar BSI**

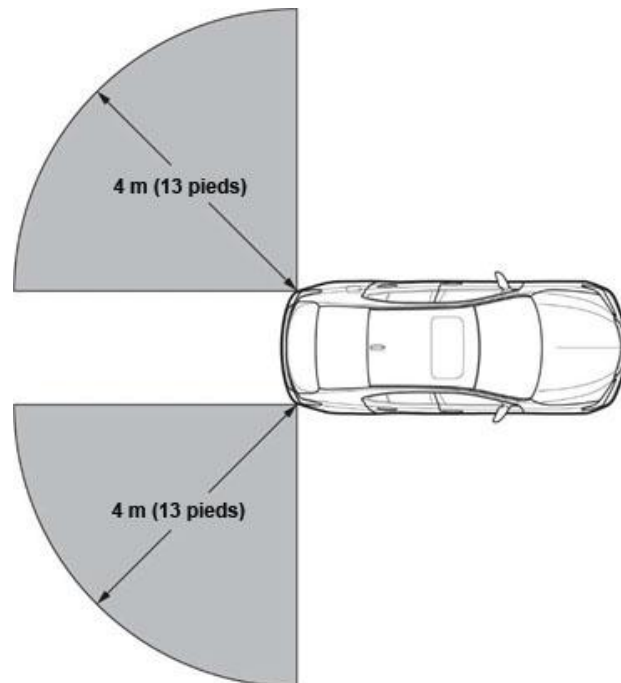

## Réglage de la visée de la caméra multi-angle

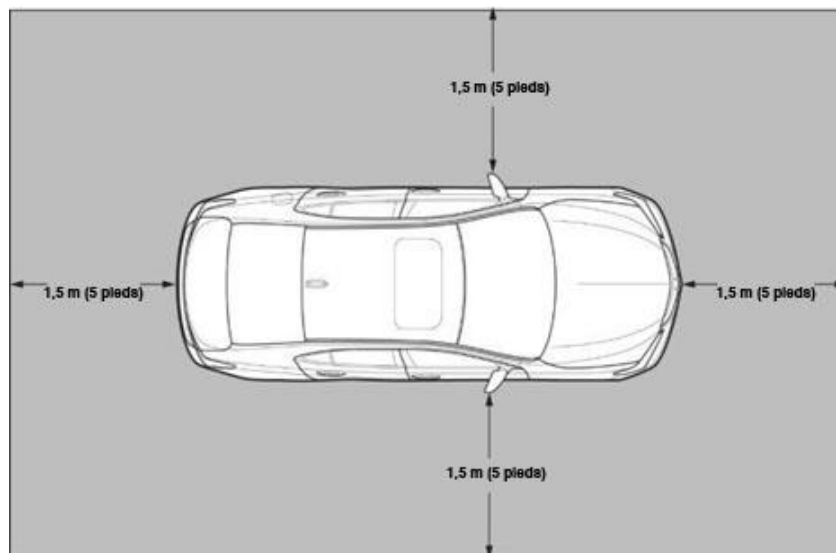

- Il ne doit pas y avoir d'objets brillants (lumière du soleil, fenêtres, lumières ou réflecteurs) derrière ou devant la cible ni de motifs similaires à celui de la cible. Vous trouverez ci-dessous un exemple de réglage de la visée qui risque d'échouer, parce que le soleil se trouve derrière la cible.



### MISE EN PLACE DES CIBLES

La procédure de mise en place des cibles varie selon le système, mais la procédure générale permettant d'établir les marques de référence pour le positionnement des cibles est similaire. Voici quelques points principaux à retenir lors de la mise en place des cibles.

#### Pour trouver la ligne centrale du véhicule

- À l'exception du système d'information d'angle mort (BSI), vous devez d'abord trouver la ligne centrale du véhicule en utilisant les points de levage avant et arrière ou l'emblème Acura à l'avant.
- Lorsque vous positionnez une cible à l'avant, positionnez le support de centrage à l'avant du véhicule et l'amortisseur à gaz derrière le véhicule.
- Lorsque vous positionnez une cible derrière le véhicule, positionnez le support de centrage derrière le véhicule et l'amortisseur à gaz à l'avant.

## Points de levage avant et arrière ou crochet de remorquage à l'arrière

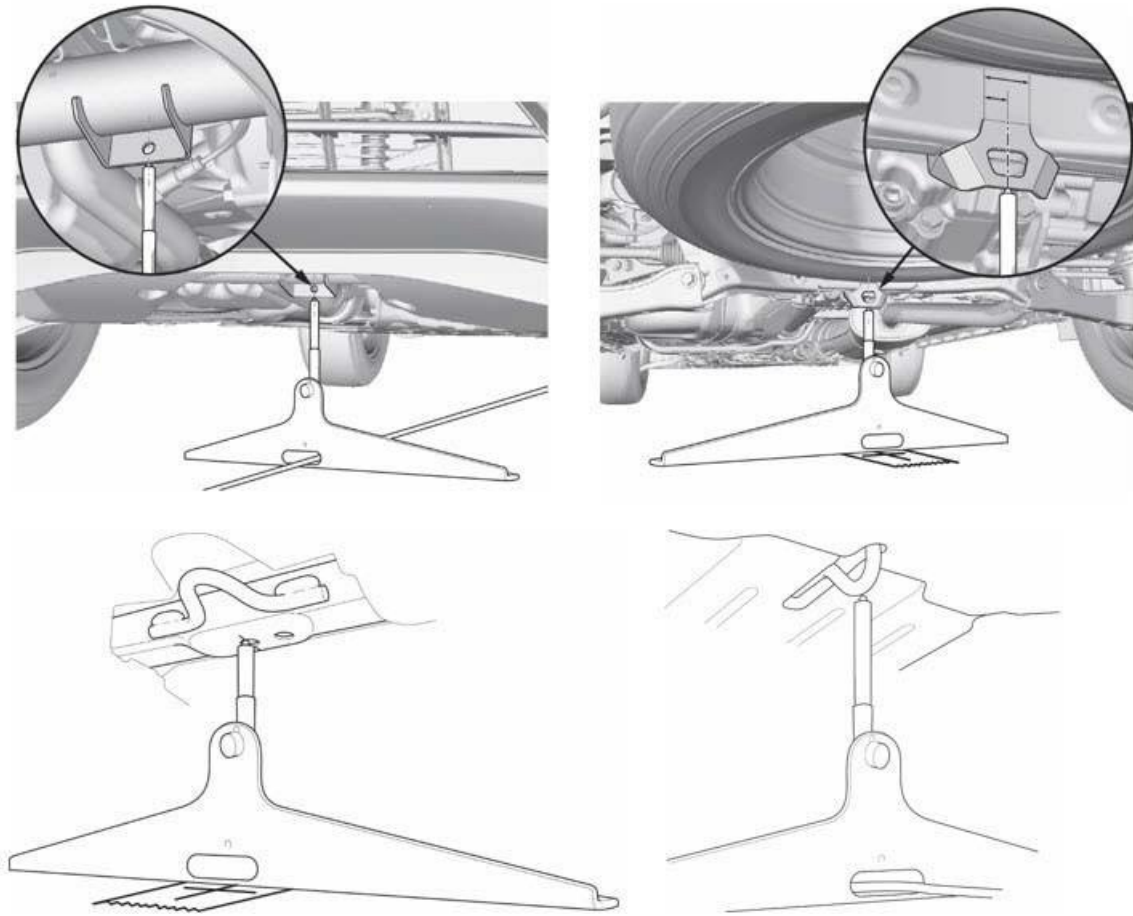

### Établir les marques de référence

Pour faire le réglage approprié de la visée de l'unité radar à ondes millimétriques ou d'une caméra, vous devez établir des marques de référence précises. Voici quelques conseils qui vous aideront à le faire.

Selon le modèle, il existe deux moyens pour établir les marques de référence pour le positionnement des cibles.

- Une marque de référence faite à une distance spécifique du pare-chocs avant (de type pare-chocs avant).

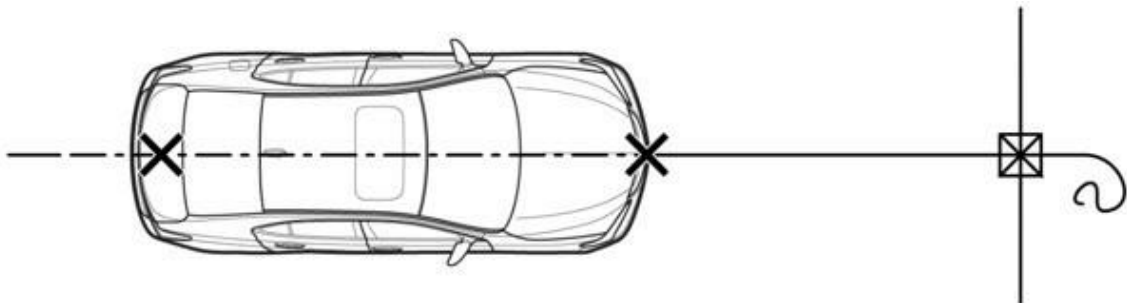

- Une marque de référence faite à une distance spécifique à partir du centre des roues avant (de type ligne centrale des roues).

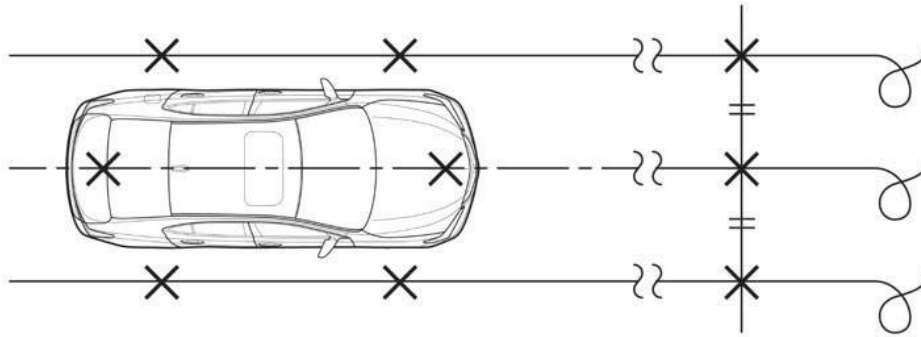

### De type pare-chocs avant

Dans cet exemple, nous positionnons la cible pour l'unité radar à ondes millimétriques. Vous devez faire une marque de référence à l'avant du véhicule à la distance spécifiée à partir du pare-chocs avant.

**REMARQUE :** Les étiquettes de points de référence peuvent différer selon les modèles. Veuillez toujours suivre les procédures contenues dans l'information de service.

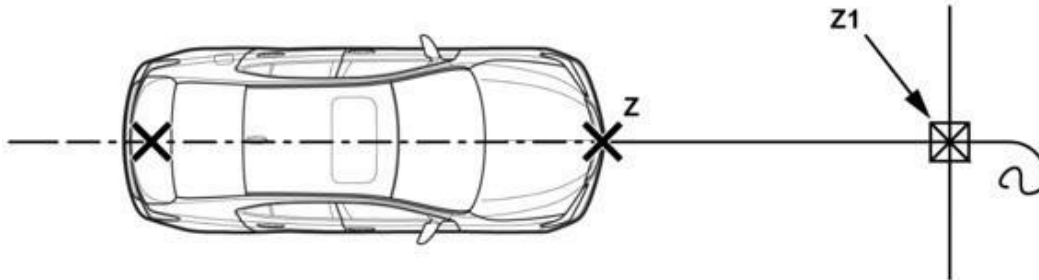

1. Déterminez la ligne centrale à l'arrière du véhicule, et positionnez l'amortisseur à gaz avec la corde ou la ficelle attachée. Consultez la procédure précédant le réglage de la visée dans l'information de service.
2. Suspendez le fil à plomb à partir du centre de l'emblème Acura à l'avant et faites une marque au sol ou la pointe du plomb touche le sol. Nous appellerons cette marque « Z ».

**REMARQUE :** Si le véhicule possède une plaque d'immatriculation à l'avant, retirez le support et la plaque avant de faire cette étape.

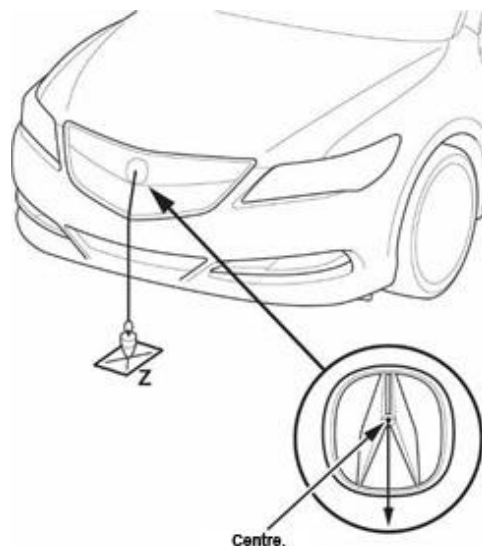

Sur certains modèles, il se peut que vous ayez à utiliser du ruban adhésif pour maintenir le fil à plomb centré; sinon, la ligne centrale de relief du pare-chocs peut faire dévier le fil vers la gauche ou la droite.

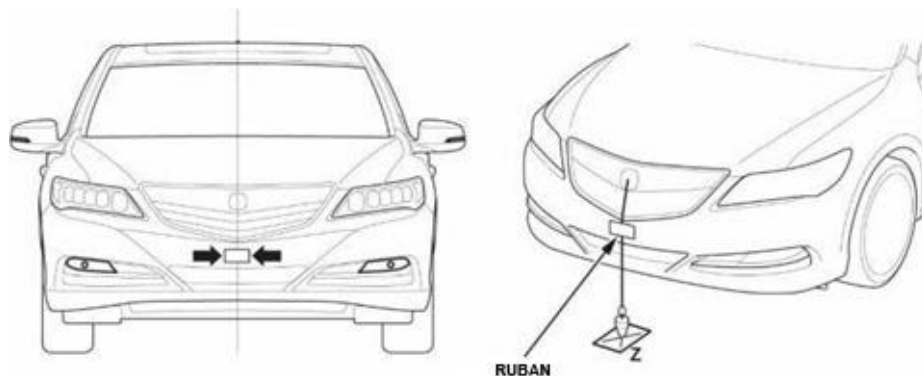

3. Positionnez la ligne centrale du support de centrage de l'ensemble de réglage de la géométrie des roues (N/O 07AAJ-STKA210) sur la marque « Z », puis faites passer la corde ou la ficelle par-dessus.

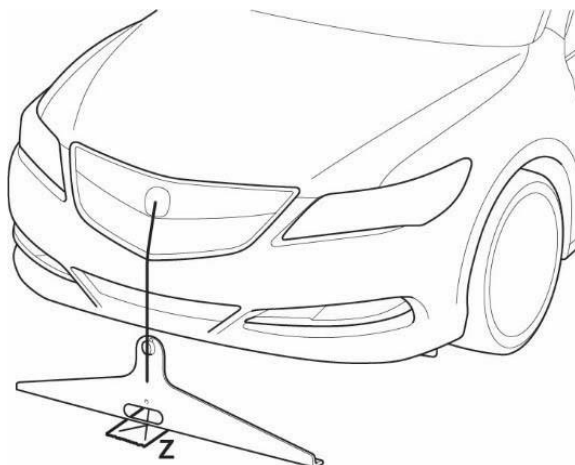

4. Avec la corde ou la ficelle centrée avec la ligne centrale du support de centrage, faites une nouvelle marque « Z1 » en utilisant la distance indiquée dans l'information de service.

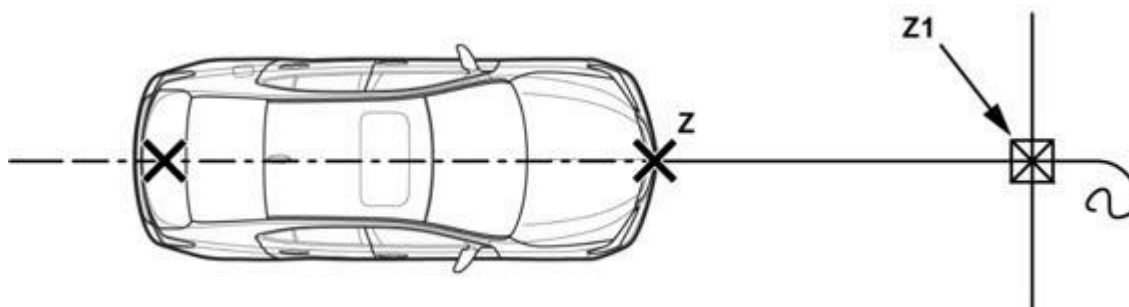

5. La configuration de cible que vous venez de compléter doit correspondre à celle de la procédure de réglage de la visée. Vous êtes maintenant prêt à configurer le support de cible pour la caméra ou le radar.

**REMARQUE :** Lorsque vous faites le réglage de la visée du radar à ondes millimétriques, ne placez pas la cible réfléchissante à la marque « Z1 » avant que le système i-HDS vous demande de le faire. Si vous ne le faites pas, cela provoquera l'échec du réglage de la visée et le système i-HDS affichera le message « **Détection de certains obstacles** ». Dans les CONSEILS DE DÉPANNAGE, consultez la section traitant du positionnement du support sur pied lors du réglage de la visée du radar à ondes millimétriques.



## De type ligne centrale des roues

Dans cet exemple, nous positionnons la cible pour l'unité radar à ondes millimétriques. Vous devez faire deux lignes parallèles de « A1 » à « C1 », puis de « A2 » à « C2 ».

**REMARQUE :** Les étiquettes de points de référence peuvent différer selon les modèles. Veuillez toujours suivre les directives dans l'information de service.

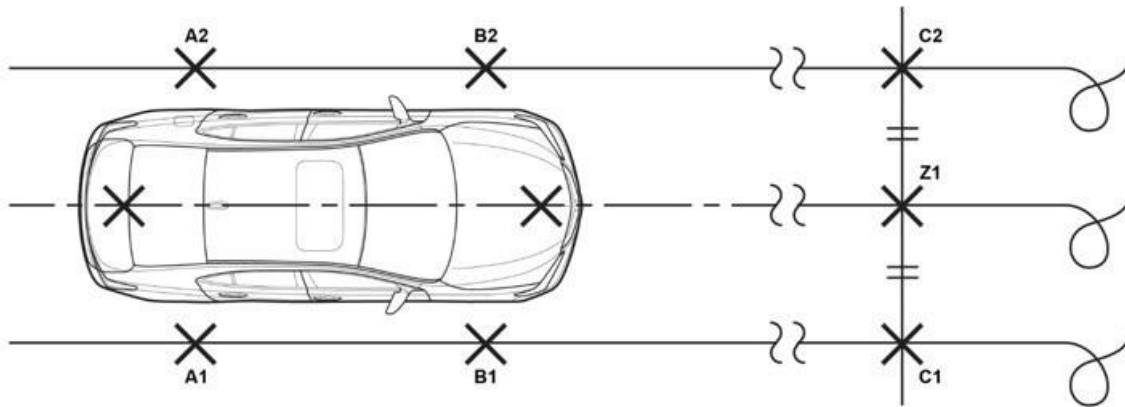

1. Positionnez le support de centrage de l'ensemble de réglage de la géométrie des roues (N/O 07AAJ-STKA210) au centre de la roue arrière droite. Tirez sur le pointeur autant que possible afin qu'il atteigne la bordure de l'enjoliveur central.

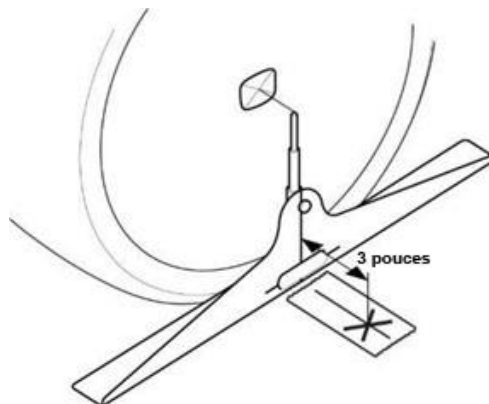

2. Mesurez 3 pouces (76,2 mm) à partir du centre du support de centrage sur pied, puis faites une marque. Nous appellerons cette marque « A1 ».
3. Faites les étapes 1 et 2 pour les autres roues, en marquant « B1 » pour la roue avant droite, « A2 » pour la roue arrière gauche, et « B2 » pour la roue avant gauche.
4. Déterminez la ligne centrale à l'arrière du véhicule, et positionnez l'amortisseur à gaz avec la corde ou la ficelle attachée. Consultez la procédure précédant le réglage de la visée dans l'information de service.
5. Déterminez la ligne centrale du véhicule à l'avant et faites une marque. Consultez la procédure précédant le réglage de la visée dans l'information de service.
6. Positionnez la ligne centrale du support de centrage à la nouvelle marque que vous venez tout juste de faire, puis faites passer la corde ou la ficelle par-dessus.
7. Placez le ruban à mesurer à partir de « A1 » (roue arrière) jusqu'à « B1 » (roue avant), en vous assurant que le bord intérieur du ruban à mesurer s'aligne avec les marques « A1 » et « B1 ».

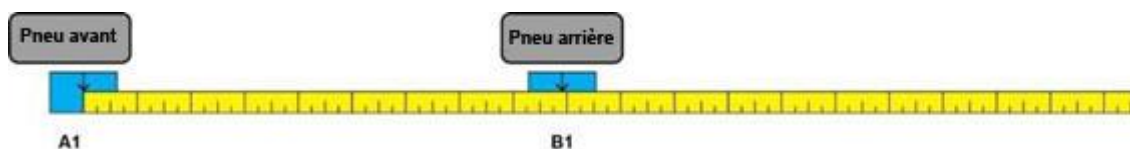

8. Tirez sur le ruban à mesurer jusqu'à environ 9 m (30 pieds) tout en le maintenant le plus droit possible en ligne avec les marques « A1 » et « B1 ».

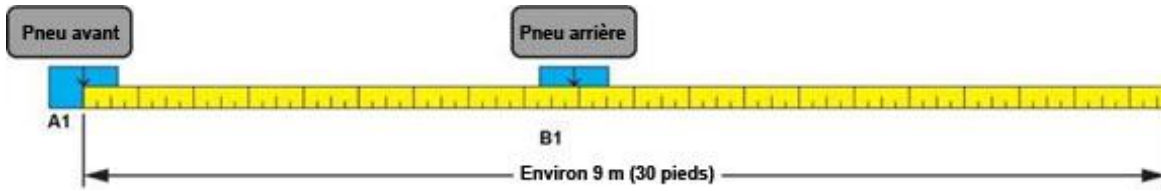

9. Faites une nouvelle marque au sol à 8,5 m (28 pieds). Nous appellerons cette marque « C1 ».

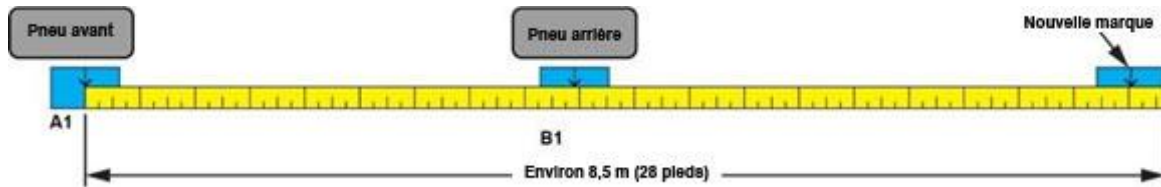

10. Déplacez le début du ruban à mesurer à « B1 » tout en restant aligné avec « C1 », puis faites une nouvelle marque selon la distance indiquée dans l'information de service.

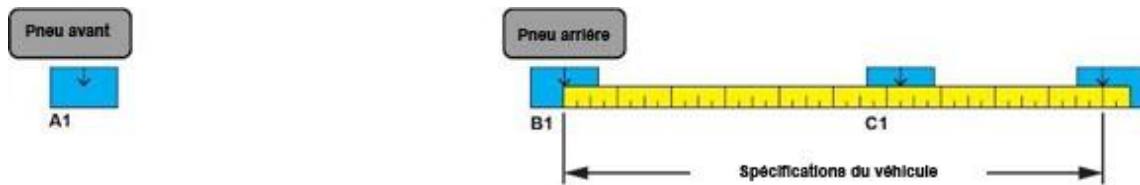

11. Répétez les étapes 7 à 10 de l'autre côté.  
 12. À ce stade, vous devriez avoir les marques « C1 » et « C2 » au sol. À l'aide de votre rouleau de ruban, reliez-les en maintenant le ruban aussi droit que possible.

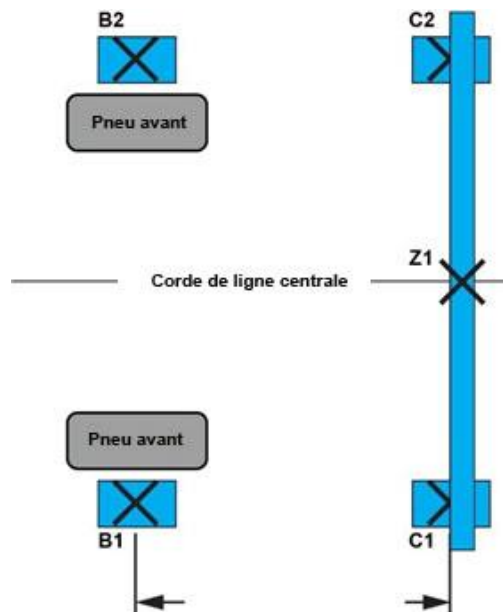

13. Faites une nouvelle marque à l'endroit où la corde (ou la ficelle) de la ligne centrale croise le bord du ruban. Nous appellerons cette marque « Z1 ». Cette marque doit être en caractère gras et très visible puisque plus tard, vous allez positionner le support de cible dessus.

14. La configuration de cible que vous venez de compléter doit correspondre à celle de la procédure de réglage de la visée. Vous êtes maintenant prêt à configurer le support de cible pour la caméra ou le radar.

**REMARQUE :** Lorsque vous faites le réglage de la visée du radar à ondes millimétriques, ne placez pas la cible réfléchissante à la marque « Z1 » avant que le système i-HDS vous demande de le faire. Si vous ne le faites pas, cela provoquera l'échec du réglage de la visée et le système i-HDS affichera le message **Detected Some Obstacles** (Détection de certains obstacles). Dans les **CONSEILS DE DÉPANNAGE**, consultez la section traitant du positionnement du support sur pied lors du réglage de la visée du radar à ondes millimétriques.

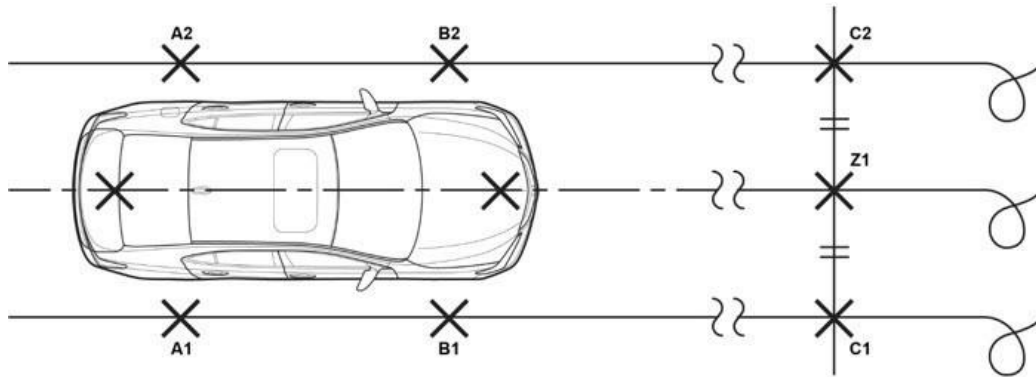

Cette procédure peut également être utilisée lorsque vous faites le réglage de la visée de la caméra multi-angle. Suivez cette procédure pour configurer les marques de référence pour placer les cibles à l'avant, à l'arrière et sur les côtés du véhicule.

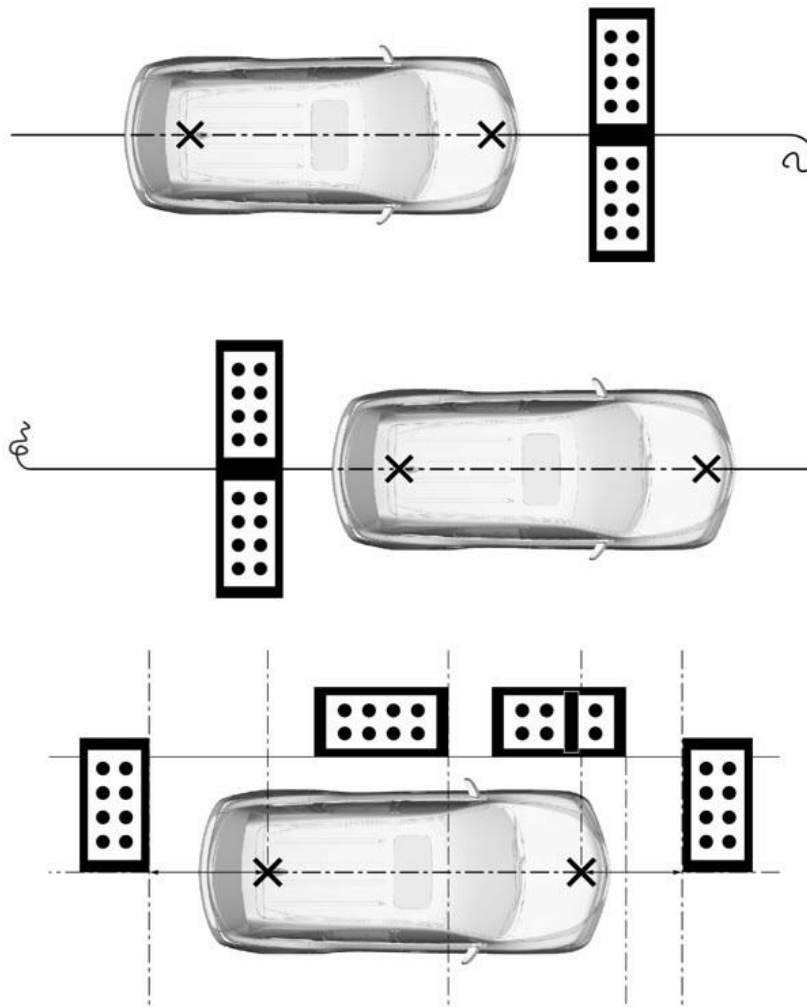

## CONSEILS POUR LE RÉGLAGE DE LA VISÉE DE LA CAMÉRA MULTI-ANGLE

### Réglage de la visée de la caméra latérale

L'information de service illustre quatre cibles dans le schéma de la procédure de réglage de la visée de la caméra latérale : une à l'avant, une à l'arrière et une de chaque côté du véhicule. Les cibles avant et arrière ne servent qu'à créer des lignes de référence supplémentaires pour le placement des cibles de chaque côté du véhicule.

Exemple :

1. Placez une cible à l'avant et l'autre à l'arrière, comme illustré.
2. Marquez le sol avec les points « V2 » (à l'avant) et « U2 » (à l'arrière), selon les spécifications indiquées dans l'information de service.
3. Tirez sur une corde/une ficelle le long des points « V2 » et « U2 ».
4. En utilisant la cible à l'avant, marquez le sol avec les points « T » et « S » selon les spécifications listées dans l'information de service.
5. Déplacez les cibles à l'avant et à l'arrière pour les mettre des deux côtés du véhicule, comme illustré.

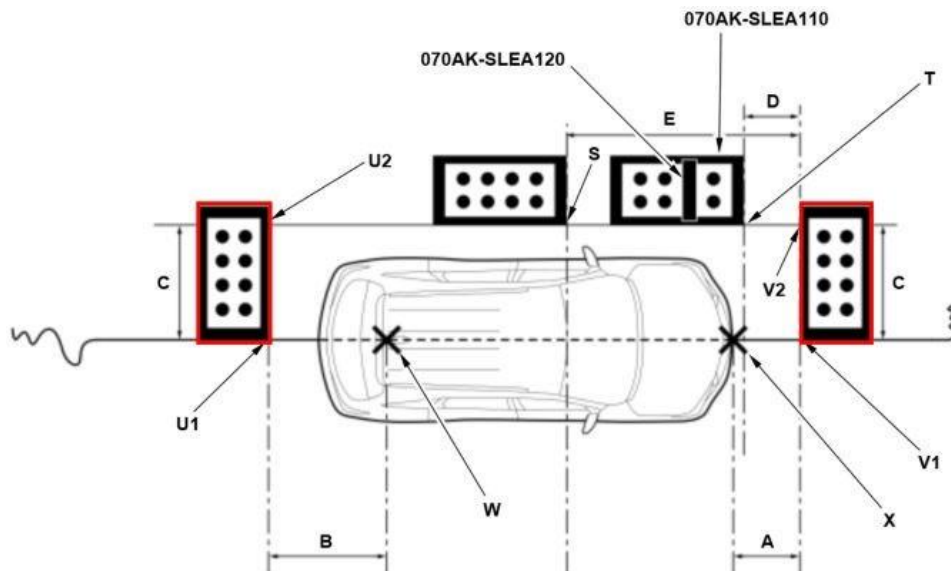

### Pendant le réglage de la visée

Lorsque vous vérifiez l'unité d'affichage central pendant le réglage de la visée, il est important de comprendre ce que vous devez vérifier. Cette image est celle que vous voyez normalement sur l'unité d'affichage central pour la caméra avant.

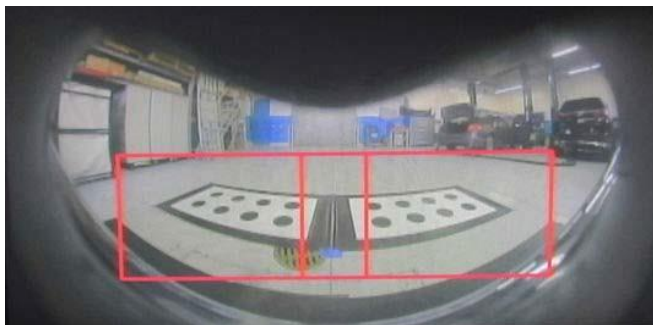

Lorsque vous voyez le message **Please confirm navigation monitor** (Confirmez l'écran de navigation), **Is marker in aiming area?** (Est-ce que le marqueur se trouve dans la zone de réglage de la visée?) sur le système i-HDS, il est important de comprendre comment interpréter l'image. Dans l'image ci-dessous, on peut croire qu'il y a trois boîtes : une à gauche, une à droite et une au centre.

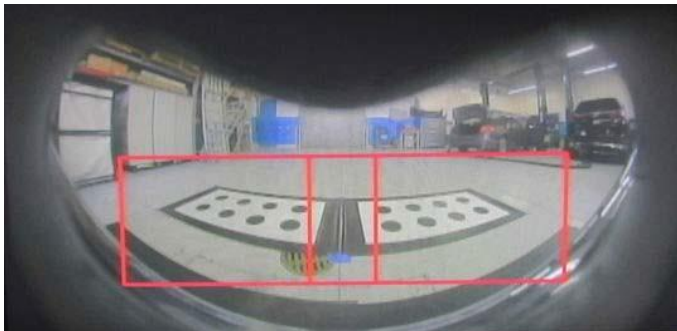

Cependant, il s'agit de deux boîtes qui se superposent. Elles doivent être traitées comme étant deux boîtes séparées.

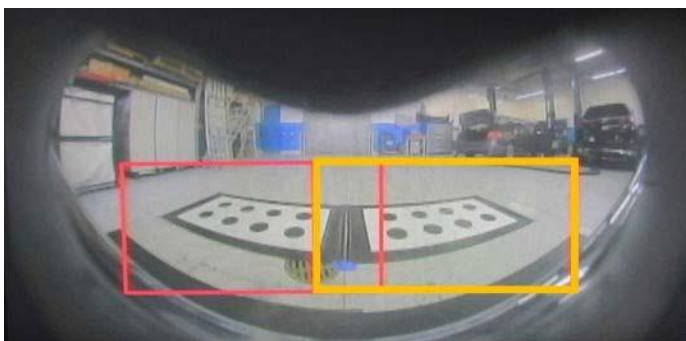
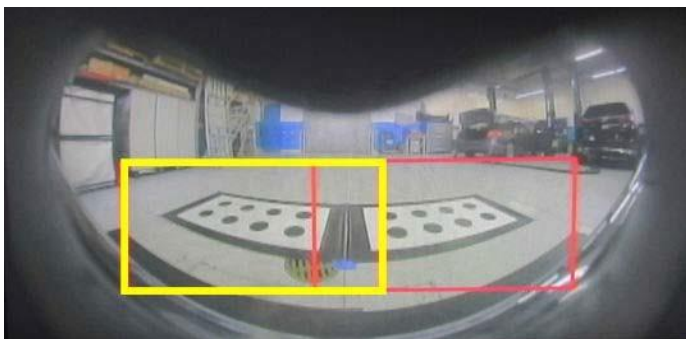

Il en est de même pour la caméra avant.



Il en est de même pour les caméras de chaque côté.

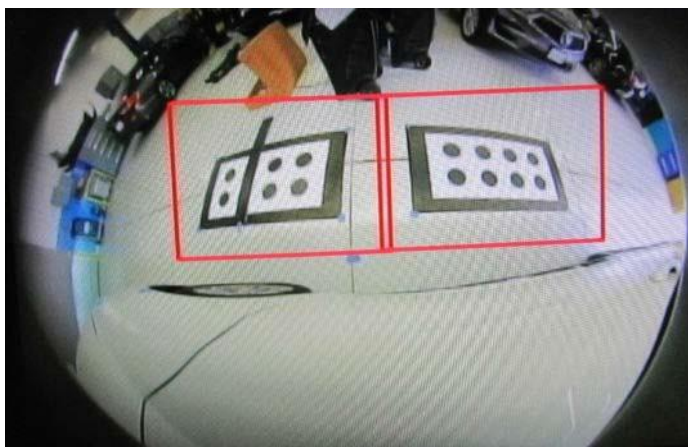
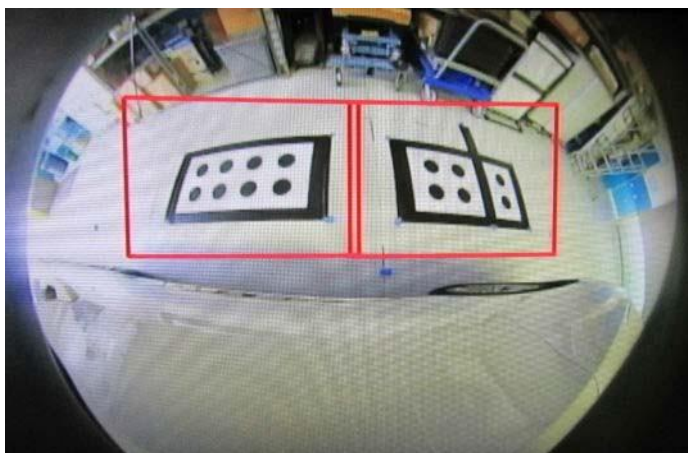

Pour terminer, il n'est pas requis de faire toutes les procédures de réglage de la visée de la caméra multi-angle indiquées dans l'information de service. Faites le réglage de la visée de la caméra applicable au composant qui a été retiré ou pour lequel un réglage a été fait.

## CONSEILS DE DÉPANNAGE

Voici quelques conseils généraux de dépannage si le réglage de la visée de la caméra ou de l'unité du radar échoue. Avant de commencer un dépannage, veuillez toujours vous assurer d'avoir répondu aux exigences concernant le véhicule et la zone de réglage de la visée, et que les cibles sont correctement positionnées, selon cet aide-tâche et l'information de service.

### Visée du radar obstruée

En plus de la saleté ou des débris pouvant se trouver sur le couvercle de l'unité radar, sur l'emblème Acura à l'avant ou sur la calandre avant, d'autres facteurs peuvent également obstruer la vue de l'unité radar et affecter le réglage de la visée de l'unité radar à ondes millimétriques.

- Veuillez toujours vous assurer que les pièces de remplacement appropriées sont installées. Selon la version du véhicule, la calandre ou la base de l'emblème Acura est différente et obstruera la visée du radar si la mauvaise pièce est installée.
- Vérifiez si certains couvercles de radars sont peints ou si une pellicule extérieure est présente. Ces couvercles ne doivent jamais être peints ou recouverts de pellicule extérieure puisque cela obstruera la visée du radar. Cela est également le cas pour la calandre avant.

### Positionnement du support sur pied lors du réglage de la visée du radar à ondes millimétriques

Lorsque vous faites le réglage de la visée du radar à ondes millimétriques, veuillez laisser le support sur pied éloigné de la zone de réglage de la visée et ne le placez pas sur la marque spécifiée avant que le système i-HDS vous demande de le faire. Cela survient généralement après que le système i-HDS affiche le message **NO TARGET** (Pas de cible). Le système i-HDS et l'unité du radar à ondes millimétriques vérifient l'espace à l'avant du véhicule afin de s'assurer qu'il n'y a pas d'objets réfléchissants. Si le système i-HDS détecte un objet réfléchissant ou la présence du support sur pied, il affichera un message d'avertissement et vous devrez recommencer la procédure.

### Vue déformée ou obstruée de la caméra

La caméra multiusage et la caméra FCW/LDW doivent être réglées à la suite du retrait ou du remplacement du pare-brise. Veuillez toujours vous assurer que le pare-brise installé est une pièce de remplacement d'origine appropriée pour le véhicule, et non d'une pièce du marché des pièces de rechange. Le pare-brise des véhicules équipés d'une caméra possède des zones dédiées vers le haut du pare-brise pour la vue de la caméra.

Les pare-brises provenant du marché des pièces de rechange peuvent avoir une distorsion dans le verre qui provoque une interférence pour la caméra.

### Mauvais motifs de cible

Si le message **Cannot Detect Right Target** (Impossible de détecter la cible droite) ou **Cannot Detect Left Target** (Impossible de détecter la cible gauche) s'affiche à l'écran du système i-HDS lors de l'utilisation de l'ensemble de cibles (N/O 07AAK-5K0A100), il est possible que vous ayez mal installé les cibles. Assurez-vous que les motifs des cibles correspondent à ceux de l'illustration présentée dans l'information de service. Si les motifs correspondent, corrigez l'orientation des cibles et assurez-vous de vérifier de nouveau leur hauteur et leur positionnement.

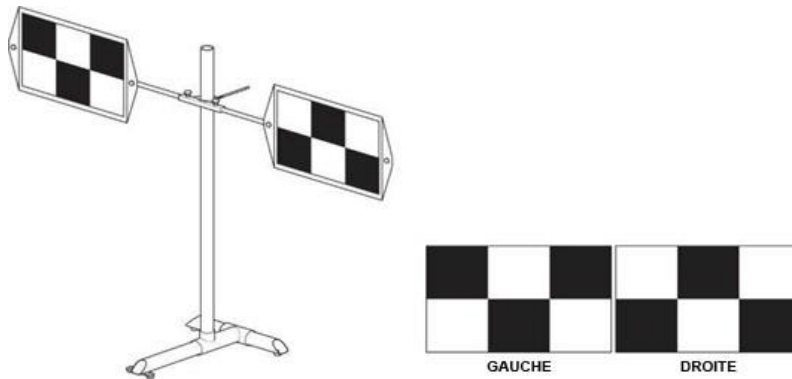

### Impossible de faire le réglage de la caméra multi-angle

Si vous n'êtes pas en mesure de faire le réglage de la visée de la caméra multi-angle, une source de luminosité non souhaitée peut causer des reflets sur les cibles.

**REMARQUE :** L'exemple illustré ci-dessous démontre une présence importante de reflets. D'autres types de reflets pourraient ne pas être aussi visibles.

Reflets sur les points des cibles



Faites une ou plusieurs des étapes suivantes, puis effectuez de nouveau le réglage de la visée de la caméra :

- Vérifiez de nouveau les cibles afin de vous assurer que le positionnement est approprié.
- Si cela est possible, fermez temporairement l'éclairage de l'atelier.
- Fermez toutes les fenêtres et toutes les portes de l'atelier.

S'il ne vous est pas encore possible d'effectuer le réglage de la visée de la caméra après avoir tenté toutes les étapes mentionnées plus haut, alors faites ce qui suit :

1. Demandez à votre département des pièces d'utiliser plusieurs grandes boîtes vides.
2. Placez les boîtes autour du périmètre des cibles comme illustré.

**REMARQUE :** Cet exemple illustre l'utilisation de boîtes qui sont placées autour des cibles avant.

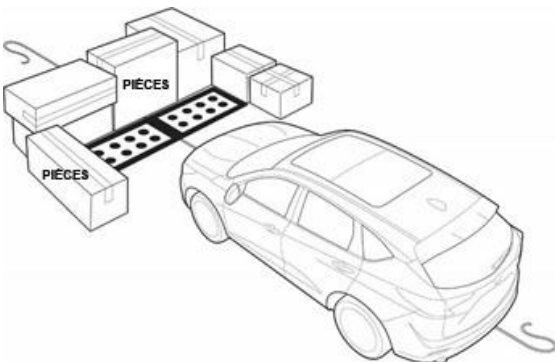



Avec l'aide d'un assistant, de larges morceaux de carton peuvent être utilisés, par exemple une boîte de tapis de plancher accessoires.

**REMARQUE :** Cet exemple illustre l'utilisation de boîtes de tapis de plancher qui sont placées derrière les cibles arrière.

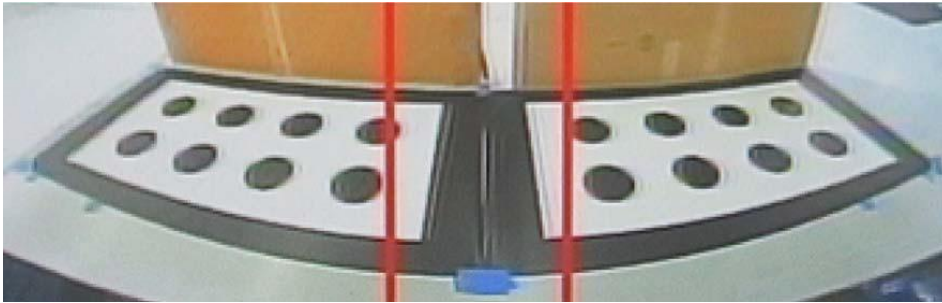

3. Faites de nouveau le réglage de la visée de la caméra.

**REMARQUE :** Il peut être requis d'allumer l'éclairage de l'atelier ou de le fermer, pour mieux contrôler les reflets, même après avoir placé des cartons autour des cibles.

### Réparations suivant une collision

Tout véhicule ayant été impliqué dans une collision doit faire l'objet d'un réglage de la géométrie des roues avant de procéder au réglage de la visée.

Si vous avez de la difficulté à faire le réglage de la visée de l'unité du radar à ondes millimétriques d'un véhicule récemment impliqué dans une collision, veuillez vérifier ce qui suit :

- Si l'unité du radar a été remplacée, vous devez vérifier la distance entre l'unité du radar et le support et faire le réglage approprié à l'aide des boulons de réglage. Pour les détails sur la façon de procéder, consultez la section portant sur le retrait et l'installation du radar à ondes millimétriques dans l'information de service.
- Si le radar n'a pas été remplacé, avant de commencer la visée de l'unité du radar, vous devez tout de même vérifier la position de montage du support de l'unité du radar sur le châssis du véhicule. Consultez la section portant sur l'inspection de la position de montage du radar à ondes millimétriques dans l'information de service. Lors d'une collision plus légère, le support de l'unité du radar peut être plié légèrement, ce qui est imperceptible lors d'une inspection visuelle, mais cela suffit à provoquer une défaillance du réglage de la visée de l'unité du radar.
- À la suite d'une réparation de collision, assurez-vous que le réglage de la géométrie des roues a été fait avant de procéder au réglage de la visée du système d'aide à la conduite.

## Limites du système

N'oubliez jamais que certaines conditions environnementales et routières peuvent nuire au fonctionnement normal des systèmes de radar et de caméra pendant leur utilisation ou lors d'un réglage dynamique de la visée. Les conditions peuvent inclure les suivantes :

- **Conditions environnementales**

- Mauvaises conditions météo comme la pluie, le brouillard, la neige, etc.
- Changements soudains entre clarté et obscurité, comme à l'entrée ou à la sortie d'un tunnel.
- Peu de contraste entre les objets et l'arrière-plan.
- Conduite lorsqu'il y a peu d'ensoleillement (à l'aube ou au crépuscule).
- Une forte source de lumière se reflète sur la chaussée.
- Conduite dans l'ombre des arbres, des bâtiments, etc.
- Objets ou structures sur la route qui sont interprétés de façon erronée comme étant des véhicules ou des piétons.
- Réflexions sur l'intérieur du pare-brise.
- Conduite la nuit ou dans un endroit sombre comme un tunnel.

- **Conditions routières**

- Conduite sur une chaussée enneigée ou mouillée (marquage de voie obscurci, traces de véhicules, lumières réfléchies, éclaboussures sur la route, contraste élevé).
- Conduite sur des routes sinueuses ou à surface ondulée.
- Conduite sur route vallonnée ou à l'approche de la crête d'une colline.

Consultez le Manuel du conducteur du véhicule pour connaître les conditions et les limites supplémentaires de chaque système d'aide à la conduite.